

Tarima Económica

40x48 La tarima más liviana

*Anteriormente conocido como la tarima DC1



Upgrading the Experience™

Construida con doble hoja de PEAD termoformado



Top view

PROPIEDADES

- Impact absorbing TriMax™ design for added stiffness and durability
- Impact resistant
- Lightweight for better ergonomics
- Oval leg design minimizes damage caused by fork tines



Bottom view

OPCIONES

- TruGrip™ highest coefficient of friction
- Stripe identification
- Grommets
- Custom logos and/or labels
- RFID
- Coditherm
- Drain holes



Oval Legs

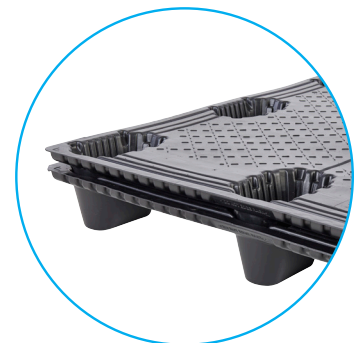

Nestable Pallet Design

ESPECIFICACIONES

| PRODUCT | DESCRIPTION | DIMENSIONS | | | WEIGHT AND COLOR | RATINGS | | STACK HEIGHT | QTY PER STACK | | QTY 53' TLD | QTY 40' SC | QTY 40' HC |
|----------------|-------------------|--------------------|--------------------|--------------------|---------------------------|---------------------|-----------------------|---------------------|---------------|----|-----------------------|-----------------------|-----------------------|
| | | L | W | H | | DYNAMIC | STATIC | | STD. | HC | | | |
| DC1 4048NLT | Twin Sheet Pallet | 48" 1,219 mm | 40" 1,016 mm | 5.25" 133 mm | 13.5 lbs 6 kg Black | 1,500 lbs 680 kg | 3,000 lbs 1,361 kg | 108" 2,743 mm | 60 | 62 | 1,800/ 30 Skids | 1,200/ 20 Skids | 1,240/ 20 Skids |

DC1 4048NLT

ESPECIFICACIONES

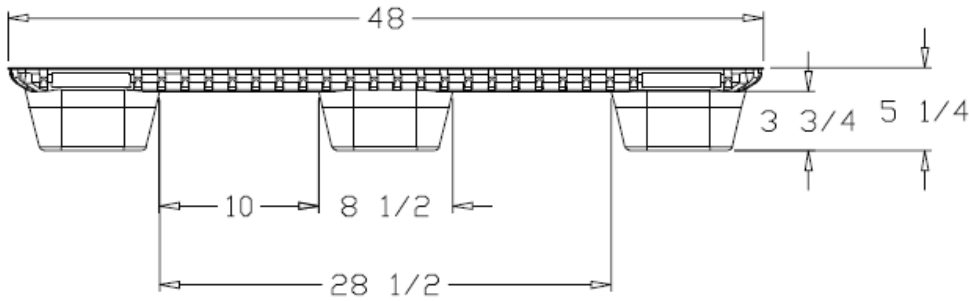
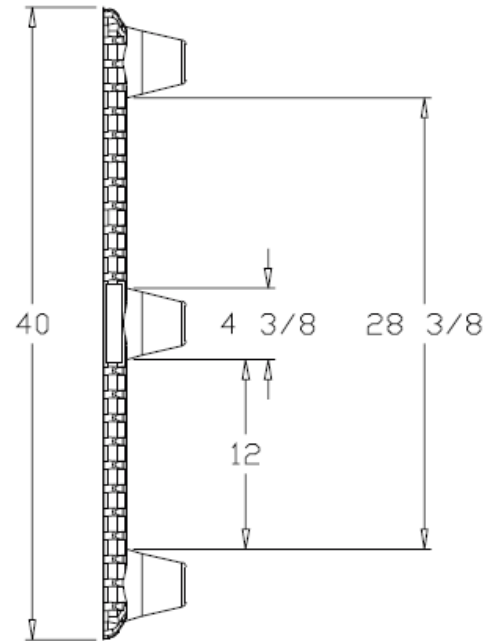
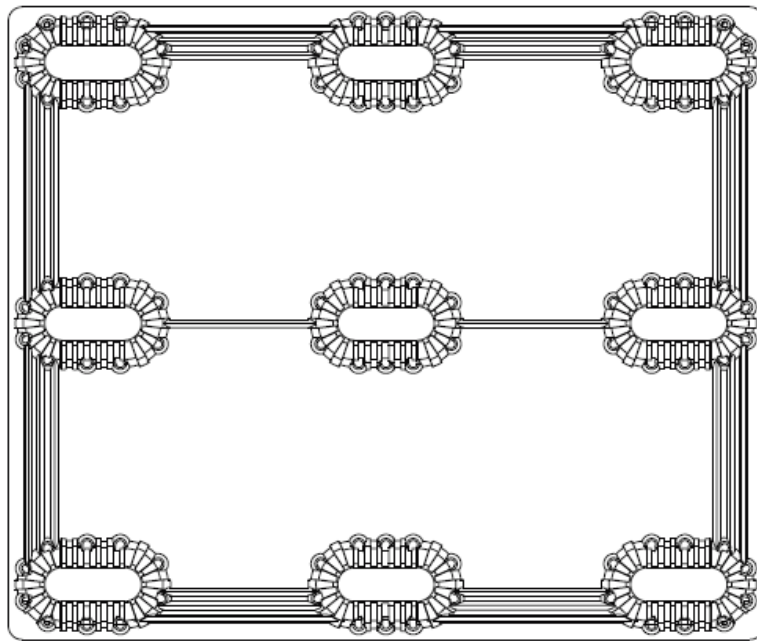

Ventajas

Amigable con el medio ambiente

Exento de la NIMF 15

Larga vida útil



De fácil
limpieza



Higiénicas



Resistentes
a cambios
climáticos



Resistentes
a impactos



Entrada de 4
vías



Reciclable

TriEnda publica pautas para el uso de sus productos basadas en sus estándares de prueba; por lo tanto, estas pautas no constituyen ninguna garantía relacionada a la aplicación individual de cada cliente. La industria para el manejo de materiales no ha estandarizado la metodología de prueba ni criterios de calificación para cada producto de manera particular. Todos los productos de TriEnda son vendidos bajo el entendido de que cada cliente validará la viabilidad de aplicación de acuerdo con sus necesidades específicas. Dado que la aplicación de cada producto es única, el cliente asume todo el riesgo por la determinación del uso de la tarima.



Programa de
Recompra de
Tarimas



Upgrading the Experience™