

Tarima GS

1100x1200

01 / Detalles



Vista Superior

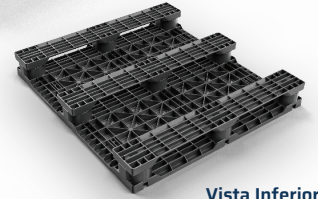

Vista Inferior



Vista Lateral 40"



Vista Lateral 48"

PROPIEDADES

- Diseño moldeado por inyección a alta presión utilizando PEAD para un rendimiento y una durabilidad óptimos
- Sistema de guías de marco completo para mejorar la versatilidad y la capacidad de almacenamiento
- Gomas en la cubierta superior y en las guías inferiores para mitigar el deslizamiento
- 8 gomas en la superficie superior, 9 gomas en la superficie inferior
- Amigable con el medio ambiente y 100% reciclable
- Sin astillas, madera rota o clavos

OPCIONES

- Diferentes configuraciones y cantidades de varillas de fibra de carbón para adaptarse a la mayoría de los requisitos para almacenamiento en rack - (0 o 3 varillas)
- Mezclas de componentes y colores alternativos para aplicaciones personalizadas
- Base completa con 6 patines o alternativa de 3 patines en la dirección indicada por el cliente
- Estampado de tinta para los logotipos y marca de la empresa
- Ink stamping for company logos and branding



Varillas de reforzamiento y estampado en tinta

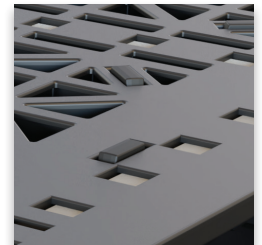

Gomas anti deslizamiento

02 / Especificaciones

PRODUCTO	DESCRIPCIÓN	DIMENSIONES			PESO Y COLOR	CAPACIDAD DE CARGA			CANTIDAD EN TLD 53'	CANTIDAD EN TLD 40'
		LARGO	ANCHO	ALTO		DINÁMICA	ESTÁTICA	EN RACK		
GS.11001200.6R0	0 Varillas de Reforzamiento	47.25" 1,200 mm	43.31" 1,100 mm	5.75" 146.05 mm	62 lbs 28.12 kg Negro	5,000 lbs 2,268 kg	30,000 lbs 13,608 kg	1,500 lbs 680 kg	504	304

Tarima GS 1100x1200

Especificaciones

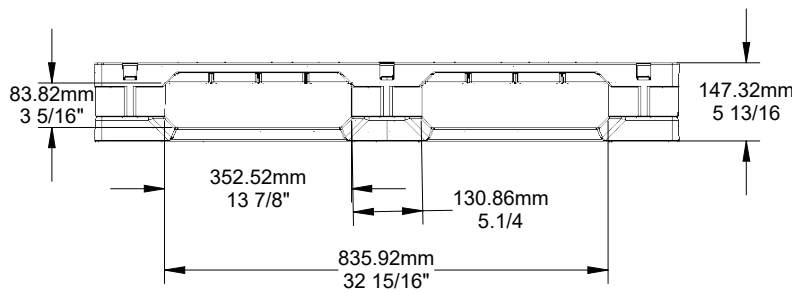
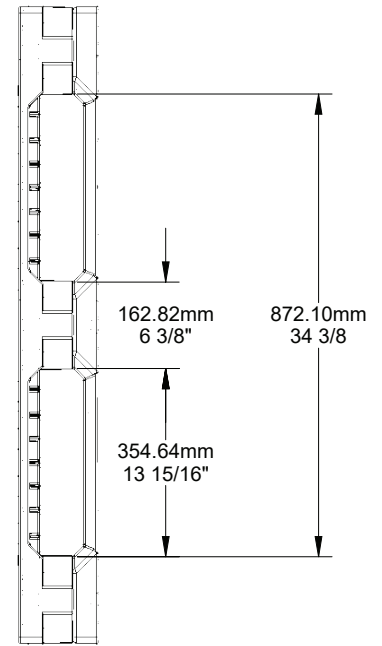
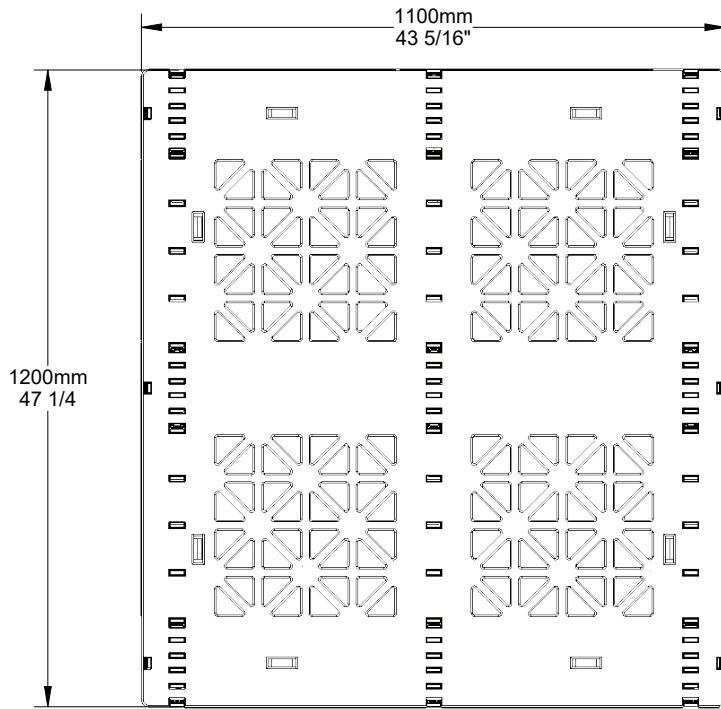

VENTAJAS

- Amigable con el medio ambiente
- Exentas de ISPM 15
- Larga vida útil



De fácil
limpieza



Higiénicas



Resistente a la
Intemperie



Resistentes a
impactos



Entrada de 4
vías



Reciclables

TriEnda publica pautas para el uso de sus productos basadas en sus estándares de prueba; por lo tanto, estas pautas no constituyen ninguna garantía relacionada a la aplicación individual de cada cliente. La industria para el manejo de materiales no ha estandarizado la metodología de prueba ni criterios de calificación para cada producto de manera particular. Todos los productos de TriEnda son vendidos bajo el entendido de que cada cliente validará la viabilidad de aplicación de acuerdo con sus necesidades específicas. Dado que la aplicación de cada producto es única, el cliente asume todo el riesgo por la determinación del uso de la tarima.

