

Load Locker Board

40x48

Termoformado Construcción de hoja sencilla

01 / CARACTERÍSTICAS

FEATURES

- Compatible con todas las tarimas TriEnda de la serie DC y modelos similares
- Provee protección a la carga como una tapa sujeta y aloja de manera segura las tarimas estibadas arriba
- Máxima eficiencia de almacenamiento y transportación
- Nivelada la carga para mayores alturas de estiba
- Protege la carga
- Ligera para mejor ergonomía
- Espacios para flejado o aseguramiento con cinturones
- Superficie de bajo perfil para facilitar la entrada de las orquillas del montacargas
- Localizadores de estiba para asegurar un buen retorno

OPCIONES

- Tru-Grip™ el más alto coeficiente de fricción
- Identificación por franjas
- Logotipos personalizados y/o ubicaciones para etiquetas
- Orificios de drenaje



Vista Superior



TruGrip™

Presentando TruGrip™, ofrece el más alto COF disponible en el mercado, usando un material propio tipo hule. Previene el deslizamiento de las cajas, en las horquillas y el piso.

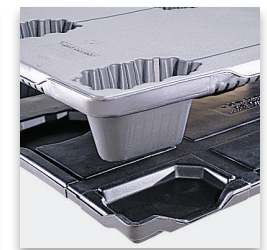

02 / Especificaciones

PRODUCTO	DIMENSIONES			PESO Y COLOR	ALTURA DE ESTIBA	CANTIDAD POR ESTIBA		CANT. TLD 53'	CANT. SC 40'	CANT. HC 40'
	Largo	Ancho	Alto			STD.	HC			
Load-Locker™	48" 1,219.2 mm	40" 1,016 mm	2.13" 54.10 mm	15 lbs 6.80 kg Negro	1.5" 38.1 mm	60	65	1,800	1,200	1,300

Load Locker 40x48

ESPECIFICACIONES

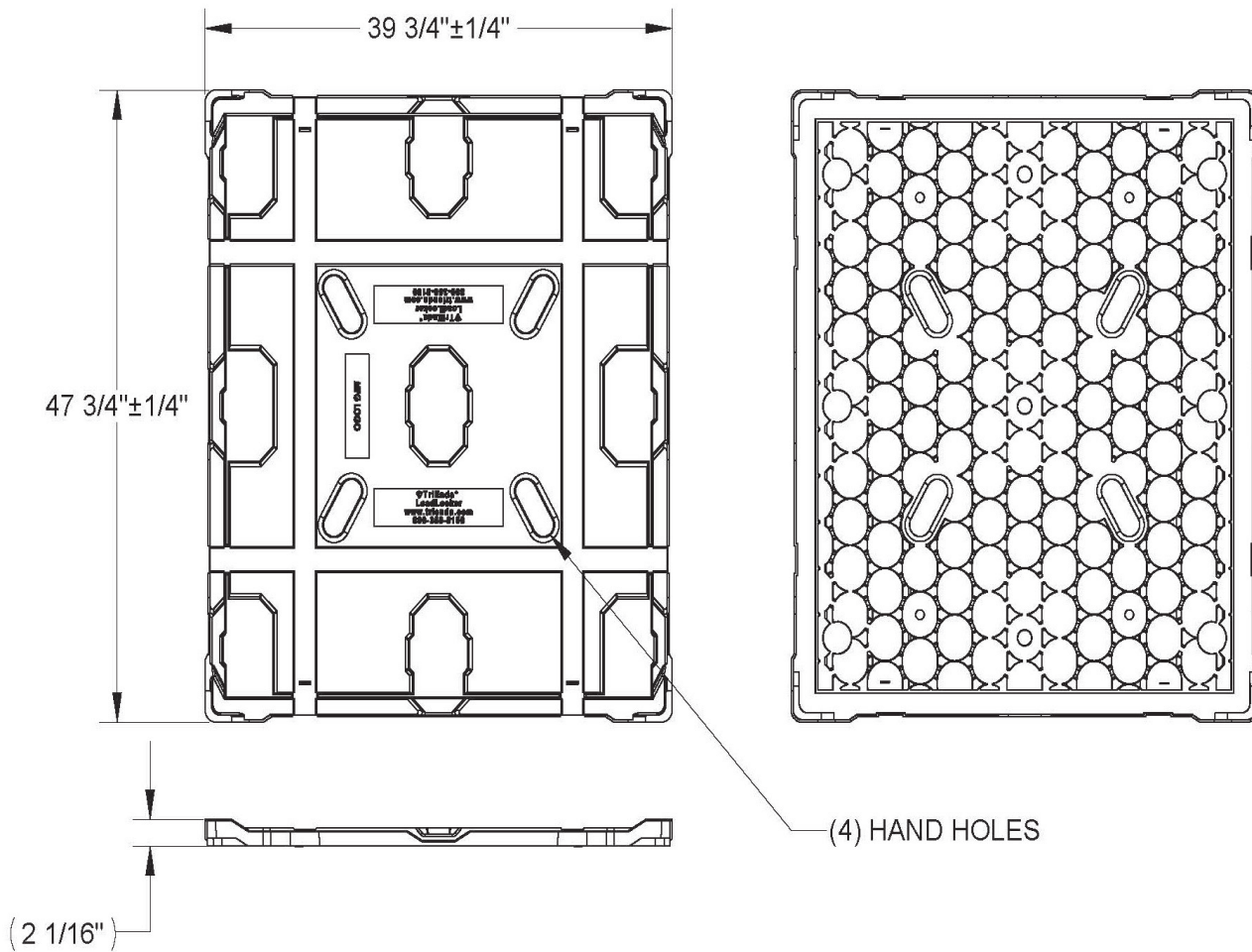

VENTAJAS

- Amigable con el medio ambiente
- Exentas de ISPM 15
- Larga vida útil



De fácil limpieza



Higiénicas



Resistente a la Intemperie



Resistentes a impactos



Entrada de 4 vías



Reciclables

TriEnda publica pautas para el uso de sus productos basadas en sus estándares de prueba; por lo tanto, estas pautas no constituyen ninguna garantía relacionada a la aplicación individual de cada cliente. La industria para el manejo de materiales no ha estandarizado la metodología de prueba ni criterios de calificación para cada producto de manera particular. Todos los productos de TriEnda son vendidos bajo el entendido de que cada cliente validará la viabilidad de aplicación de acuerdo con sus necesidades específicas. Dado que la aplicación de cada producto es única, el cliente asume todo el riesgo por la determinación del uso de la tarima.

