

Tarima no retornable

40x48

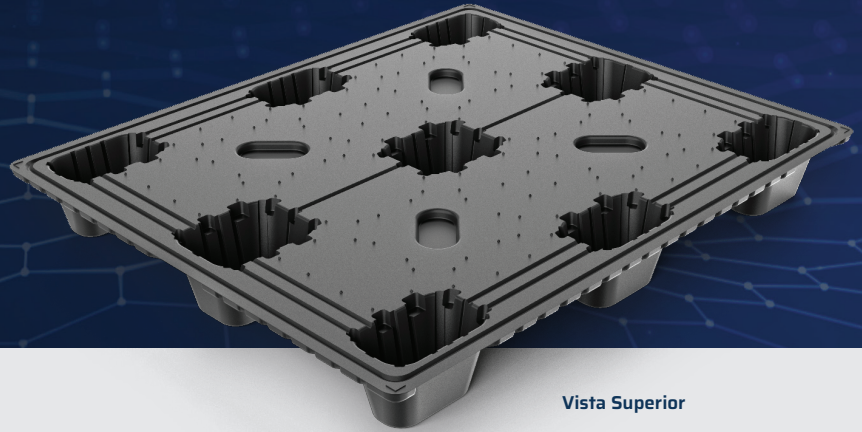

Vista Superior

01 / Detalles

PROPIEDADES

- Tecnología TriMax™ con alta absorción al impacto que incrementa la durabilidad
- Resistente al impacto
- Peso ligero para una mejor manipulación
- El diseño ovalado de las patas minimiza el daño causado por las horquillas del montacargas

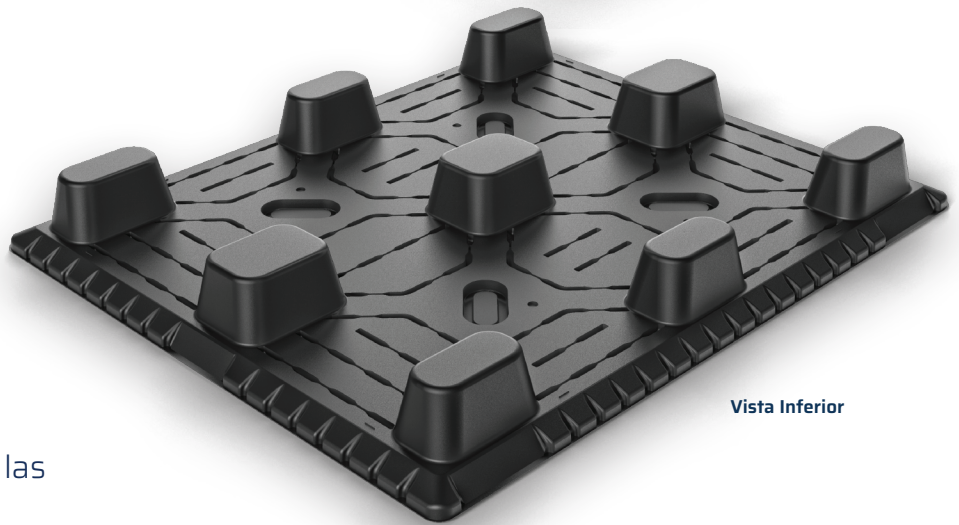

Vista Inferior

OPCIONES

- Logotipos y/o etiquetas personalizadas
- Agarraderas



Patas Ovaladas

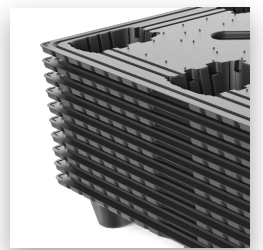

Diseño de Tarima Anidable

02 / Especificaciones

PRODUCTO	DESCRIPCION	DIMENSIONES			PESO Y COLOR	CAPACIDAD DE CARGA		ALTURA DE LA ESTIBA	CANTIDAD POR ESTIBA		CANTIDAD TLD 53'	CANTIDAD SC 40'	CANTIDAD HC 40'
		Largo	Ancho	Alto		DINÁMICA (HASTA)	ESTÁTICA (HASTA)						
DCO 40x48	Twin Sheet One-Way Pallet	48" 1,219.2 mm	40" 1,016 mm	5.25" 133.4 mm	11.5 lbs 5.2 kg Negro	2,200 lbs 998 kg	9,000 lbs 4,082 kg	100" 2,540 mm	64	68	1,920 Tarimas	1,200/ 20 Pilas	1,360/ 20 Pilas

Las características de rendimiento varían con las aplicaciones. Para optimizar las especificaciones nominales, las cargas deben distribuirse uniformemente para alcanzar la capacidad. La construcción de la carga, las condiciones de soporte, el transporte, la retención de la carga, las instalaciones para el usuario y la temperatura son factores que afectan la capacidad de las tarimas.

Tarima no retornable 40x48

Especificaciones

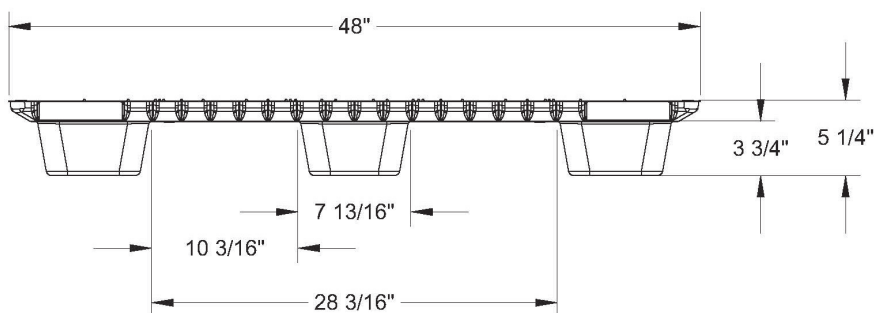
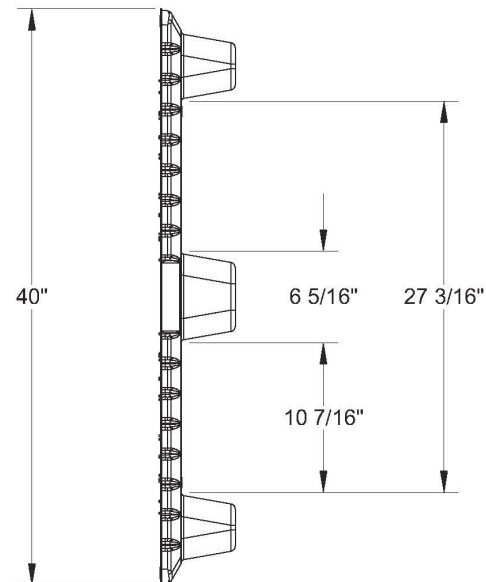
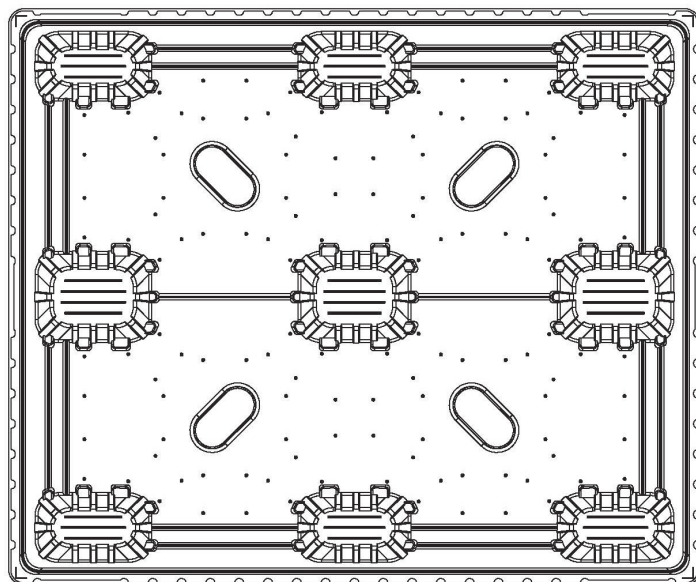

VENTAJAS

- Amigable con el medio ambiente
- Exentas de ISPM 15
- Larga vida útil



De fácil limpieza



Higiénicas



Resistente a la Intemperie



Resistentes a impactos



Entrada de 4 vías



Reciclables

TriEnda publica pautas para el uso de sus productos basadas en sus estándares de prueba; por lo tanto, estas pautas no constituyen ninguna garantía relacionada a la aplicación individual de cada cliente. La industria para el manejo de materiales no ha estandarizado la metodología de prueba ni criterios de calificación para cada producto de manera particular. Todos los productos de TriEnda son vendidos bajo el entendido de que cada cliente validará la viabilidad de aplicación de acuerdo con sus necesidades específicas. Dado que la aplicación de cada producto es única, el cliente asume todo el riesgo por la determinación del uso de la tarima.

